

CONCURSO PÚBLICO

016. PROVA OBJETIVA

SECRETÁRIO DE ESCOLA DE PRIMEIRO GRAU

- ◆ Você recebeu sua folha de respostas e este caderno contendo 50 questões objetivas.
- ◆ Confira seus dados impressos na capa deste caderno e na folha de respostas.
- ◆ Quando for permitido abrir o caderno, verifique se está completo ou se apresenta imperfeições. Caso haja algum problema, informe ao fiscal da sala.
- ◆ Leia cuidadosamente todas as questões e escolha a resposta que você considera correta.
- ◆ Marque, na folha de respostas, com caneta de tinta azul ou preta, a letra correspondente à alternativa que você escolheu.
- ◆ A duração da prova é de 3 horas, já incluído o tempo para o preenchimento da folha de respostas.
- ◆ Só será permitida a saída definitiva da sala e do prédio após transcorridos 75% do tempo de duração da prova.
- ◆ Ao sair, você entregará ao fiscal a folha de respostas e este caderno, podendo levar apenas o rascunho de gabarito, localizado em sua carteira, para futura conferência.
- ◆ Até que você saia do prédio, todas as proibições e orientações continuam válidas.

AGUARDE A ORDEM DO FISCAL PARA ABRIR ESTE CADERNO DE QUESTÕES

Nome do candidato _____

Prédio _____

Sala _____

Carteira _____

Inscrição _____

CONHECIMENTOS GERAIS

LÍNGUA PORTUGUESA

01. Leia os quadrinhos.



(Folha de S.Paulo, 17.05.2015. Adaptado)

De acordo com a norma-padrão da língua portuguesa, quanto ao emprego de pronomes, a frase que completa adequadamente o balão do último quadrinho é:

- (A) Ele está engordando-os para mim comer.
- (B) Ele está engordando-lhes para eu comer.
- (C) Ele está engordando-os para eu comer.
- (D) Ele está engordando eles para mim comer.
- (E) Ele está engordando-lhes para mim comer.

Leia o texto para responder às questões de números **02 a 09**.

O lavrador

Esse homem deve ser da minha idade – mas sabe muito mais coisas. Era colono em terras mais altas, se aborreceu com o fazendeiro, chegou aqui ao Rio Doce quando ainda se podiam requerer duas colônias de cinco alqueires “na beira da água grande” quase de graça. Brocou a mata com a foice, depois derrubou, queimou, plantou seu café.

Explica-me: “Eu trabalho sozinho, mais o menino meu”. Seu raciocínio quando veio foi este: “Vou tratar de cair na mata; a mata é do governo, e eu sou *filho* do Estado, devo ter direito”. Confessa que sua posse até hoje ainda não está legalizada: “Tenho de ir a Linhares, mas eu *magino* esse agüão...”

No começo, não tinha prática de canoa, estava sempre com medo da canoa virar, o menino é que logo se ajustou com o remo; são quatro horas de remo lagoa adentro. [...]

Olho sua cara queimada de sol; parece com a minha, é esse o mesmo tipo de feiura triste do interior. [...] Volta a falar de sua terra e desconfia que eu sou do governo, diz que precisa passar a escritura. Não sabe ler, mas sabe que essas coisas escritas em um papel valem muito. Pergunta pela minha profissão, e tenho vergonha de contar que vivo de escrever papéis que não valem nada; digo que sou comerciante

em Vitória, tenho um negocinho. Ele diz que o comércio é melhor que a lavoura; que o lavrador se arrisca e o comerciante é que lucra mais; mas ele foi criado na lavoura e não tem nenhum preparo. Endireita para mim o cigarro de palha que estou enrolando com o fumo todo maçarocado. Deve ser de minha idade – mas sabe muito mais coisas.

(Rubem Braga. *200 Crônicas Escolhidas*, 2001. Adaptado)

02. No início e no final do texto, o narrador afirma que o ex-colono deveria ter a mesma idade que ele, porém sabia muito mais coisas. Isso significa que o narrador

- (A) reconhece que as pessoas do interior são mais sinceras, pois não duvidam de ninguém.
- (B) valoriza a vida no interior, em razão das muitas experiências que ela proporciona.
- (C) considera sua profissão superior à do lavrador, mas este tem uma vida menos sofrida.
- (D) ironiza a história de vida do lavrador, já que este estava vivendo em terras ilegais.
- (E) lamenta ter vivido longe do interior, sobretudo por não gostar do trabalho que realiza.

03. Assinale a alternativa em que a reescrita do trecho destacado altera o sentido do texto.

- (A) Brocou a mata com a foice, depois derrubou, queimou, plantou **seu café**. = Brocou a mata com a foice, depois derrubou, queimou, plantou **o café dele**.
- (B) “Eu trabalho sozinho, mais **o menino meu**”. = Eu trabalho sozinho, mais **o meu filho**.
- (C) Confessa que sua posse até hoje ainda **não está legalizada**... = Confessa que sua posse até hoje ainda **está irregular**...
- (D) ... e **tenho vergonha** de contar que vivo de escrever papéis... = ... e **fico constrangido** de contar que vivo de escrever papéis...
- (E) **Endireita para mim** o cigarro de palha que estou enrolando... = **Põe na minha mão direita** o cigarro de palha que estou enrolando...

04. O raciocínio do lavrador, expresso no segundo parágrafo, tem equivalente de sentido e redação, de acordo com a norma-padrão da língua portuguesa, em:

- (A) Vou tratar de cair na mata, porque ela é do governo, e eu sou filho do Estado, portanto devo ter direito a ela.
- (B) Vou tratar de cair na mata, embora ela é do governo, e eu sou filho do Estado, porque devo ter direito nela.
- (C) Vou tratar de cair na mata, enquanto ela é do governo, e eu sou filho do Estado, pois devo ter direito dela.
- (D) Vou tratar de cair na mata, ainda que ela é do governo, e eu sou filho do Estado, então devo ter direito sobre ela.
- (E) Vou tratar de cair na mata, já que ela é do governo, e eu sou filho do Estado, todavia devo ter direito sob ela.

05. Observe as passagens do texto.

“Tenho de ir a Linhares, mas eu *magino* esse **aguão**...”
(segundo parágrafo)

“...digo que sou comerciante em Vitória, tenho um **negocinho**.” (quarto parágrafo)

Considerando o contexto em que os termos estão empregados, o aumentativo e o diminutivo dos substantivos indicam respectivamente:

- (A) um rio de volume de água considerável, visto com desdém pelo lavrador / um estabelecimento comercial simples, mas rentável.
- (B) um rio com volume de água acima do normal, visto como um desafio pelo lavrador / um estabelecimento comercial com ótima rentabilidade.
- (C) um rio normal, visto como um espaço de águas encantadoras pelo lavrador / um estabelecimento comercial com poucos rendimentos.
- (D) um rio de grande volume de água, visto como um perigo pelo lavrador / um estabelecimento comercial de pequeno alcance financeiro.
- (E) um rio de águas intransponíveis, visto com medo extremo pelo narrador / um estabelecimento comercial à beira da falência.

06. Assinale a alternativa correta quanto à concordância verbal.

- (A) O lavrador e o filho trabalha na plantação de café lá em Rio Doce.
- (B) Duas colônias de cinco alqueires bastou para o lavrador plantar café.
- (C) Segundo o lavrador, em Rio Doce, haviam terras para serem requeridas.
- (D) O mesmo tipo de feiura triste do interior possuem o narrador e o lavrador.
- (E) Para o lavrador, lucros maiores se consegue com o comércio nas cidades.

07. Assinale a alternativa em que os verbos estão empregados de acordo com a norma-padrão da língua portuguesa.

- (A) Se o senhor tem de ir a Linhares, leve seu filho. E, quando ir, faça uma boa viagem.
- (B) Se o senhor tiver de ir a Linhares, leve seu filho. E, quando for, faça uma boa viagem.
- (C) Se o senhor ter de ir a Linhares, leve seu filho. E, quando vai, faça uma boa viagem.
- (D) Se o senhor terá de ir a Linhares, leve seu filho. E, quando ir, faça uma boa viagem.
- (E) Se o senhor tenha de ir a Linhares, leve seu filho. E, quando vai, faça uma boa viagem.

08. O lavrador acredita que tenha direito _____ terras em Rio Doce. Dá muito valor _____ coisas escritas em papel. E diz isso _____ seu interlocutor, pensando que este é homem do governo.

Em conformidade com a norma-padrão da língua portuguesa, as lacunas do enunciado devem ser preenchidas, respectivamente, com:

- (A) as ... as ... a
- (B) a ... a ... à
- (C) às ... às ... a
- (D) à ... à ... à
- (E) as ... à ... a

09. Assinale a alternativa que apresenta pontuação em conformidade com a norma-padrão da língua portuguesa.

- (A) Esse homem, que era colono em terras mais altas, chegou ao Rio Doce depois de se aborrecer com o fazendeiro.
- (B) O lavrador me explica, que trabalha sozinho com o seu filho na plantação de café em suas terras.
- (C) Como não tinha prática de canoa no começo o lavrador tinha medo de a canoa virar, com ele.
- (D) Olho a cara do lavrador que parece com a minha: ela, tem o mesmo tipo de feiura triste do interior.
- (E) O lavrador diz o comércio é melhor que a lavoura, mas eu fui criado na lavoura e não tenho nenhum preparo.

10. Leia o texto.



Foto: Divulgação/TV Globo

A divertida

Dona Picucha, de "Doce de Mãe", é aquela senhora fofa que todos queriam ter por perto. Engraçada, ela apronta em casa, no asilo, na casa dos filhos _____ quer que vá. Esse tipo de mãe topa qualquer parada, é adepta _____ diversão e fã de música. Está sempre pronta para resolver os problemas da família.

(<http://televisao.uol.com.br>, 10.05.2015. Adaptado)

De acordo com a norma-padrão, as lacunas do texto devem ser preenchidas, respectivamente, com:

- (A) onde ... de
- (B) à onde ... em
- (C) aonde ... em
- (D) onde ... a
- (E) aonde ... de

11. Na última semana, agentes sanitários que atuam na prevenção e no combate ao mosquito da dengue fizeram vistorias em casas de certo bairro. Do número total de casas vistoriadas, sabe-se que $\frac{2}{5}$ não apresentavam irregularidades, que $\frac{1}{4}$ das restantes tinham irregularidades, mas sem focos do mosquito, e que todas as demais 180 casas tinham focos do mosquito. O número total de casas vistoriadas nesse bairro, nessa semana, foi
- (A) 290.
(B) 325.
(C) 350.
(D) 385.
(E) 400.
12. Um eletricista dispunha de dois rolos de fio, um com 4,50 m de fio preto e o outro com 7,56 m de fio vermelho. Para fazer certo número de ligações, esses fios foram divididos pelo eletricista em pedaços iguais e do maior tamanho possível, de modo que não restasse nenhum pedaço de fio nos rolos. Se em cada ligação serão usados dois pedaços do fio vermelho e um pedaço do fio preto, então o número máximo de ligações que poderão ser feitas com os pedaços cortados será igual a
- (A) 18.
(B) 20.
(C) 21.
(D) 23.
(E) 25.
13. Um determinado produto é comercializado nas versões Standard (S) e Luxo (L), cujos preços unitários de venda são diretamente proporcionais aos números 3 e 5, respectivamente. Sabendo-se que o preço unitário de L é 50 reais maior do que o preço unitário de S, é correto afirmar que uma unidade desse produto é vendida, na versão L, por
- (A) R\$ 75,00.
(B) R\$ 100,00.
(C) R\$ 105,00.
(D) R\$ 125,00.
(E) R\$ 150,00.

14. Em uma loja, o preço de venda de certo produto é R\$ 360,00, sendo esse preço igual ao preço de custo mais 80% do preço de custo. Se, ao invés de 80%, o lojista tivesse acrescentado 95% ao preço de custo, o preço de venda desse produto seria igual a
- (A) R\$ 375,00.
 (B) R\$ 390,00.
 (C) R\$ 398,00.
 (D) R\$ 400,00.
 (E) R\$ 414,00.

15. Imprimindo 60 cópias por minuto e trabalhando 6 horas por dia, uma máquina de uma gráfica conclui certo trabalho em 10 dias. Outra máquina da mesma gráfica, imprimindo 48 cópias por minuto e trabalhando 5 horas por dia, concluirá o mesmo trabalho em um número de dias igual a
- (A) 18.
 (B) 16.
 (C) 15.
 (D) 14.
 (E) 12.

16. Para se adequar ao projeto de construção, o terreno retangular ABCD, adquirido por uma incorporadora, foi dividido em duas regiões retangulares pelo segmento \overline{EF} paralelo a \overline{AD} , conforme mostra a figura.

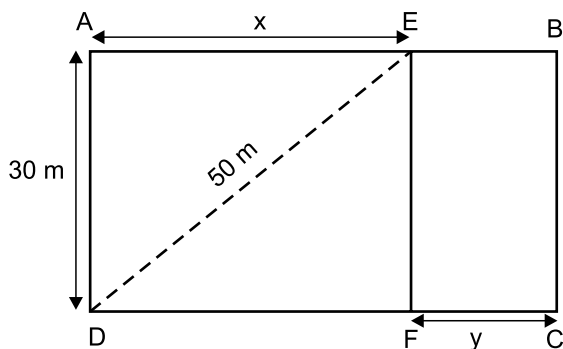

Sabendo-se que a razão entre as medidas indicadas por x e por y é de 5 para 2, nessa ordem, e que a diagonal \overline{DE} mede 50 m, é correto afirmar que o perímetro do terreno ABCD, em metros, é igual a

- (A) 156.
 (B) 162.
 (C) 168.
 (D) 172.
 (E) 186.

17. Três amigas estavam em uma loja e constataram que a soma dos preços unitários dos produtos X, Y e Z era igual a R\$ 450,00. Joana comprou duas unidades de X, uma unidade de Y, uma unidade de Z e pagou um total de R\$ 550,00. Já Lúza comprou duas unidades de X, uma unidade de Y, duas unidades de Z e pagou um total de R\$ 700,00. Se Márcia comprou duas unidades do produto mais caro, então ela pagou um total de
- (A) R\$ 400,00.
 (B) R\$ 350,00.
 (C) R\$ 300,00.
 (D) R\$ 280,00.
 (E) R\$ 250,00.

18. O gráfico a seguir mostra os resultados líquidos trimestrais (lucro ou prejuízo) da Petrobras no ano de 2014 e no 1º trimestre de 2015.

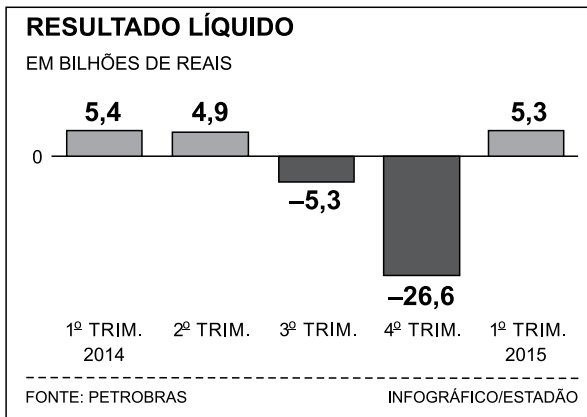

(O Estado de S.Paulo – 16.05.2015)

De acordo com os dados apresentados, é correto afirmar que a média aritmética dos resultados líquidos trimestrais obtidos pela Petrobras no período considerado corresponde a um prejuízo, em bilhões de reais, de

- (A) 3,26.
 (B) 3,63.
 (C) 4,35.
 (D) 4,74.
 (E) 5,22.

19. Considere um bloco de madeira na forma de um paralelepípedo reto retângulo, conforme mostra a figura, cujas dimensões indicadas estão em centímetros.

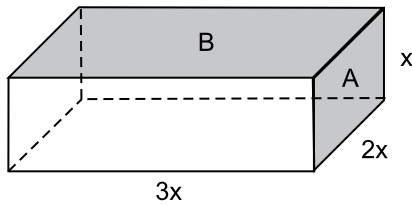

Se a soma das áreas de duas de suas faces, indicadas por A e B na figura, é igual a 200 cm^2 , então o volume desse bloco é, em cm^3 , igual a

- (A) 500.
(B) 550.
(C) 600.
(D) 700.
(E) 750.
20. Certo capital, C_1 , permaneceu aplicado durante 4 meses a uma taxa de juro simples de 18% ao ano e rendeu R\$ 450,00 de juros. Outro capital, C_2 , igual a 80% de C_1 , foi aplicado por 8 meses e rendeu R\$ 600,00 de juros. O capital C_2 foi aplicado a uma taxa mensal de juros simples de
- (A) 1,5%
(B) 1,25%
(C) 1,2%
(D) 1%
(E) 0,75%

ATUALIDADES

21. Leia a notícia a seguir, publicada no jornal *Estadão* em 17.12.2014.

Em declarações simultâneas, os presidentes anunciaram ontem a retomada das relações diplomáticas, um passo histórico que coloca fim a 53 anos de isolamento entre os dois países. Os dois líderes conversaram por telefone, no primeiro contato do tipo desde 1959.

(<http://goo.gl/F9pfdd>. Adaptado)

A notícia refere-se ao reatamento das relações entre

- (A) Irã e Estados Unidos.
 - (B) Coreia do Norte e Coreia do Sul.
 - (C) Estados Unidos e Cuba.
 - (D) Japão e Coreia do Sul.
 - (E) Venezuela e Estados Unidos.
22. Após 42 dias sem novos casos, a Organização Mundial da Saúde (OMS) anunciou neste sábado (09.05.2015) que a epidemia de Ebola na Libéria chegou ao fim. A declaração foi feita em uma cerimônia oficial ao lado da presidente do país africano. A organização só deu por encerrada a epidemia depois de monitorar a situação do país durante o dobro da duração máxima de incubação do vírus e não registrar novos casos.

(<http://glo.bo/1JyfgJF>. Adaptado)

Tendo como base a notícia, é correto afirmar que a epidemia

- (A) já desapareceu nos outros países africanos, como o Egito.
- (B) tem sido observada com vigor em vários países asiáticos.
- (C) está se expandindo pelo sul da Europa e pelo Oriente Médio.
- (D) foi debelada devido à descoberta de uma nova vacina.
- (E) ainda aparece com frequência em outros países africanos.

23. Leia a notícia a seguir, publicada no jornal *Folha de S.Paulo* em 11.03.2015.

Ali, no Glicério, região central de São Paulo (capital), até o final de janeiro, dormiam cerca de 50 imigrantes por noite. Hoje, esse número oscila entre 110 e 120, chegando algumas vezes quase a 150. E eles não param de chegar. São ao menos 30 novos “hóspedes” diários.

Ao menos um ônibus com os imigrantes chega diariamente a São Paulo vindo de Rio Branco (AC). O objetivo é um só: emprego.

(<http://goo.gl/sLf6xJ>. Adaptado)

A notícia refere-se à chegada de imigrantes

- (A) haitianos.
 - (B) paraguaios.
 - (C) bolivianos.
 - (D) argentinos.
 - (E) colombianos.
24. Os governos do Brasil e da China assinaram acordos que chegam a mais de US\$ 53 bilhões. Segundo declaração da presidente, em 19 de maio, “O Brasil atribui grande importância à assinatura desse acordo sobre investimento e capacidade produtiva nas áreas de energia elétrica, mineração, infraestrutura e manufaturas”.

(<http://www.jb.com.br/economia/noticias/2015/05/19/brasil-e-china-fecham-acordos-de-us-53-bilhoes/>. Adaptado)

Entre os acordos firmados, um dos que mais chamou a atenção foi

- (A) a construção de uma usina hidrelétrica no litoral gaúcho, utilizando as águas da Lagoa dos Patos.
- (B) a recuperação das áreas degradadas da Amazônia, intensificando o plantio de pinheiros e eucaliptos.
- (C) o asfaltamento da rodovia Transamazônica, para agilizar o transporte de madeira extraída da floresta amazônica.
- (D) o financiamento de uma ferrovia ligando o Sudeste brasileiro até a costa peruana no oceano Pacífico.
- (E) a privatização dos aeroportos paulistas, com o objetivo de ampliar as relações comerciais entre Brasil e China.

25. Em 26 de maio, o Senado aprovou a Medida Provisória 665 que restringe direitos trabalhistas, dentre os quais,
- (A) as férias de 30 dias.
 - (B) o seguro-desemprego.
 - (C) a estabilidade após 1 ano de trabalho.
 - (D) o 13º salário.
 - (E) o FGTS para empregadas domésticas.

NOÇÕES DE INFORMÁTICA

26. Assinale a alternativa que contém o nome do componente do MS-Windows 7, em sua configuração padrão, em que podem estar localizados arquivos excluídos acidentalmente pelos usuários.
- (A) Propriedades do Sistema.
 - (B) Painel de Controle.
 - (C) Arquivos.
 - (D) Menu de Contexto.
 - (E) Lixeira.
27. A guia Página Inicial, no MS-Word 2010, em sua configuração padrão, contém grupos separados para aplicar formatação em fonte e em parágrafo.
- Assinale a alternativa que contém apenas recursos para formatação de fontes.
- (A) Tamanho da fonte; negrito; cor do realce do texto.
 - (B) Aumentar fonte; sobrescrito; justificar.
 - (C) Numeração; itálico; efeitos de texto.
 - (D) Cor da fonte; sublinhado; recuo.
 - (E) Espaçamento; fonte; cor da fonte.

28. Observe a planilha a seguir, editada por meio do MS-Excel 2010, em sua configuração padrão.

	A	B	C
1	2	3	7
2	1	1	4
3			

Assinale a alternativa que contém o resultado que será exibido na célula A3, após ser preenchida com a fórmula =MÉDIA(A1:C2;B1)

- (A) 1
 - (B) 2
 - (C) 3
 - (D) 4
 - (E) 5
29. Uma das maneiras de inserir formas geométricas em uma apresentação de slides por meio do MS-PowerPoint 2010, em sua configuração padrão, é utilizando opções do grupo Desenho, localizado na Guia
- (A) Revisão.
 - (B) Página Inicial.
 - (C) Inserir.
 - (D) Exibição.
 - (E) Transições.
30. No corpo do e-mail, é possível inserir um trecho final, geralmente contendo nome, cargo, endereço e contatos do remetente.
- Assinale a alternativa que contém o nome dado a esse trecho final, adicionado no fim do corpo do e-mail.
- (A) Campo oculto.
 - (B) Anexo.
 - (C) Caixa de Texto.
 - (D) Assinatura.
 - (E) Cabeçalho.

CONHECIMENTOS ESPECÍFICOS

31. Fátima é servente efetiva em uma escola pública de ensino fundamental. Ela requereu, junto à secretaria da escola onde trabalha, uma vaga para seu filho no segundo ano do ensino fundamental. O requerimento, conforme o art. 53 do Estatuto da Criança e do Adolescente, deverá ser deferido
- (A) pois se trata de direito do funcionário efetivo.
 - (B) porque é direito dos pais ou responsáveis a escolha da escola.
 - (C) se a funcionária residir próximo à escola.
 - (D) se a funcionária trabalhar há mais de um ano na escola.
 - (E) caso a funcionária tenha passado do estágio probatório.
32. O aluno Paulo tem 9 anos e apresenta deficiência intelectual. Sendo assim, ele deve ser encaminhado para atendimento educacional especializado, que, conforme o art. 54 do Estatuto da Criança e do Adolescente, deverá ocorrer, preferencialmente,
- (A) nas clínicas especializadas.
 - (B) nas escolas de educação especial.
 - (C) na rede privada, em classes de educação especial.
 - (D) na rede pública, em classes de educação especial.
 - (E) na rede regular de ensino.
33. Analise os seguintes casos de uma escola pública de ensino fundamental:
- Fábio, Maria, Pedro, Amanda e Benedita são alunos do ensino fundamental da mesma unidade escolar. Fábio possui faltas injustificadas reiteradas; Maria possui índice elevado de faltas justificadas; Pedro abandonou a escola na metade do ano letivo; Amanda é vítima de maus-tratos por parte do padrasto, e Benedita tem dificuldade acentuada de aprendizagem. Considerando o disposto no art. 56 do Estatuto da Criança e do Adolescente, os dirigentes da escola deverão comunicar ao Conselho Tutelar os casos de
- (A) Benedita, Amanda e Maria.
 - (B) Fábio, Pedro e Benedita.
 - (C) Maria, Fábio e Amanda.
 - (D) Fábio, Pedro e Amanda.
 - (E) Benedita, Maria e Pedro.
34. Conforme a Constituição Federativa do Brasil, a educação básica obrigatória e gratuita, assegurada inclusive para todos que a ela não tiveram acesso na idade própria, deverá, até 2016, ser ofertada aos alunos de
- (A) 3 (três) a 14 (quatorze) anos de idade.
 - (B) 4 (quatro) a 17 (dezesete) anos de idade.
 - (C) 6 (seis) a 17 (dezesete) anos de idade.
 - (D) 0 (zero) a 14 (quatorze) anos de idade.
 - (E) 5 (cinco) a 15 (quinze) anos de idade.
35. Paula cursa o ensino fundamental em uma escola da rede pública. Seus responsáveis legais foram comunicados a efetuar a transferência da aluna de escola, sob a alegação de que ela apresenta dificuldades acentuadas para acompanhar o processo pedagógico da escola. De acordo com o art. 206 da Constituição Federal de 1988, a escola está violando o seguinte princípio da lei:
- (A) ser respeitado por seus educadores.
 - (B) contestar critérios avaliativos, podendo recorrer às instâncias escolares superiores.
 - (C) igualdade de acesso e permanência na escola.
 - (D) acesso aos níveis mais elevados do ensino.
 - (E) atendimento educacional especializado aos alunos com deficiência.
36. Para assegurar a todos os alunos do ensino fundamental uma formação básica comum e respeito aos valores culturais e artísticos nacionais e regionais, a Constituição Federal de 1988 disciplina em seu art. 210 que, nesse nível de ensino, serão fixados
- (A) objetivos de aprendizagem universais.
 - (B) conteúdos mínimos.
 - (C) instrumentos de avaliação genéricos.
 - (D) procedimentos didáticos uniformes.
 - (E) habilidades e competências específicas.
37. Uma escola recebeu um aluno cego. Assim, organizou-se de forma a assegurar seu acesso, em igualdade de oportunidades com os demais alunos, ao meio físico. Para isso, a escola dotou suas instalações de sinalizadores em Braille e em formatos de fácil leitura e compreensão. De acordo com o estabelecido na Convenção sobre os Direitos das Pessoas com Deficiência, a escola respeitou o princípio geral
- (A) da não discriminação.
 - (B) do respeito à privacidade.
 - (C) da igualdade entre os gêneros.
 - (D) da acessibilidade.
 - (E) da solidariedade.

38. Os Estados participantes da Convenção sobre os Direitos das Pessoas com Deficiência reconheceram o direito das pessoas com deficiência à educação. Para assegurar esse direito sem discriminação e com base na igualdade de oportunidades, comprometeram-se em
- (A) assegurar um sistema educacional inclusivo em todos os níveis de ensino.
 - (B) criar um programa de educação especial para o ensino fundamental.
 - (C) implantar clínicas especializadas em atendimento educacional.
 - (D) estruturar escolas de educação especial para a educação infantil.
 - (E) incorporar nas escolas regulares de ensino fundamental e médio o ensino inclusivo.
39. As pessoas com deficiência, que exercem atividades profissionais, de acordo com o exposto na Convenção sobre os Direitos das Pessoas com Deficiência, devem ter assegurado o direito
- (A) de remuneração diferenciada dos demais trabalhadores.
 - (B) prescrito nas leis trabalhistas especiais.
 - (C) de participação em cursos de treinamento profissional continuado.
 - (D) de proteção pela chefia, em razão de sua deficiência.
 - (E) de turno de trabalho reduzido.
40. O documento de valor jurídico em que se registram de forma exata e metódica as ocorrências, decisões em assembleias, reuniões ou sessões realizadas por comissões, conselhos, congregações, corporações ou outras; que se redige de tal maneira que não se possa modificá-lo posteriormente é denominado
- (A) Certidão.
 - (B) Ata.
 - (C) Edital.
 - (D) Declaração.
 - (E) Requerimento.
41. O processo exigido para o acesso de todos os alunos a qualquer nível ou modalidade de ensino, pelo qual a secretaria da unidade escolar efetiva o vínculo do aluno com a instituição de ensino, é
- (A) a classificação.
 - (B) a avaliação.
 - (C) o remanejamento.
 - (D) a reclassificação.
 - (E) a matrícula.
42. O livro ponto docente é um instrumento de registro de todas as ocorrências relativas à frequência do professor. O controle e a atualização desse livro são de competência da secretaria escolar, que deve fazê-lo
- (A) diariamente.
 - (B) semanalmente.
 - (C) quinzenalmente.
 - (D) mensalmente.
 - (E) bimestralmente.
43. Uma das atividades da escola é informar e preencher o Censo Escolar. A alimentação correta dos dados do Censo é de suma importância para a unidade escolar, porque eles definem recursos do FUNDEB, como Merenda Escolar, Dinheiro Direto na Escola e outros, com que a unidade escolar será beneficiada. Os dados que constituem a base de cálculo para alocação desses recursos são referentes às matrículas de alunos. A fidedignidade das informações e o cumprimento do prazo estabelecido são de responsabilidade do
- (A) diretor de escola e do assistente de diretor de escola.
 - (B) diretor de escola e do secretário de escola.
 - (C) secretário de escola e dos funcionários da secretaria.
 - (D) coordenador pedagógico e do assistente de diretor.
 - (E) coordenador pedagógico e do professor.
44. A secretaria pode ser considerada como base de uma gestão eficiente, pois é o setor da escola onde se concentram as atividades administrativas. Nesse sentido, algumas das atividades da secretaria que contribuem para uma gestão eficiente são:
- (A) a atribuição de notas aos alunos e a preparação da correspondência inter e extraescolar.
 - (B) a organização e a manutenção dos arquivos e fichários que contêm a escrituração escolar e a elaboração dos planejamentos de ensino.
 - (C) a guarda da documentação dos alunos e dos servidores e o controle de frequência diária do aluno.
 - (D) o registro do pessoal docente e dos demais funcionários e a elaboração das avaliações de aprendizagem.
 - (E) a organização e a manutenção dos arquivos e fichários que contêm a escrituração escolar e o registro da vida escolar do aluno.

45. O documento escolar em que constam os registros de todo percurso da vida escolar do aluno e que, em caso de transferência de uma unidade escolar para outra, o aluno deve apresentar à escola receptora é
- (A) o boletim escolar
 - (B) a ficha de matrícula.
 - (C) o histórico escolar.
 - (D) o relatório circunstanciado.
 - (E) o relatório pedagógico.
46. O secretário escolar determinou ao auxiliar de secretaria Fabrício a responsabilidade pelo atendimento da secretaria de escola. O exercício dessa função específica exigirá de Fabrício o seguinte procedimento:
- (A) tratamento cordial, respeitoso, ágil, claro e coerente junto à comunidade escolar.
 - (B) registro de dados escolares dos alunos e funcionais dos profissionais da educação.
 - (C) guarda de documentos relativos à vida escolar do aluno e coletiva do estabelecimento de ensino.
 - (D) registro das atividades pedagógicas e administrativas da escola.
 - (E) elaboração de ofícios, memorandos, editais, requerimentos e declarações.
47. Reclassificação é o processo que tem como objetivo reposicionar o aluno no ano de escolarização adequado, tendo como referência a idade cronológica e a avaliação de competência. Esse processo, nos anos iniciais do ensino fundamental, poderá ser realizado
- (A) somente no quarto ano.
 - (B) somente nos segundo e quarto anos.
 - (C) somente para o terceiro ano do ensino fundamental.
 - (D) em qualquer ano, exceto para o primeiro ano.
 - (E) em qualquer ano, exceto para o quinto ano.
48. O secretário escolar é o responsável pela secretaria de escola, por isso a organização do ambiente de trabalho é uma de suas atribuições. Nesse sentido, podemos dizer que o ambiente é bem organizado quando o secretário
- (A) controla o tempo gasto por cada auxiliar da secretaria para a execução de atividades iguais.
 - (B) mantém os livros, documentos oficiais, materiais e equipamentos da secretaria em local de livre circulação da comunidade escolar.
 - (C) inicia o dia executando as atividades de menor importância e termina com as mais complexas e urgentes.
 - (D) realiza pessoalmente todas as escriturações, para garantir a eficiência dos serviços prestados.
 - (E) elabora o cronograma das atividades da secretaria, torna-o público e assegura a racionalização do trabalho e sua execução.
49. O arquivo é o local onde devem ser guardados todos os documentos específicos da escola: escrituração escolar, vida funcional do pessoal docente, técnico e administrativo, legislação educacional e outros documentos oficiais. Para o seu bom funcionamento, bem como da escola em geral, é importante que seu manuseio seja feito
- (A) pelos servidores da escola.
 - (B) pela equipe técnico-pedagógica da escola.
 - (C) pelos líderes dos diversos setores da escola.
 - (D) pelos funcionários da secretaria da escola.
 - (E) pelo diretor de escola ou assistente de diretor.
50. O secretário escolar desenvolve seu trabalho com outras pessoas e por meio delas, por isso em seu perfil profissional é importante constar a habilidade de relacionamento interpessoal. Essa habilidade se faz necessária quando o secretário desempenha a função de
- (A) orientar os funcionários da escola, prestando-lhes esclarecimentos relativos à escrituração e à legislação.
 - (B) organizar e manter atualizados os assentamentos dos servidores em exercício na escola.
 - (C) preparar a escala de férias anuais dos funcionários e docentes da escola, submetendo-a à apreciação do diretor de escola.
 - (D) expedir atestados ou boletins relativos à frequência do pessoal docente e do técnico administrativo.
 - (E) preparar a folha de pagamento do pessoal administrativo e pedagógico da escola.

